

aktualisiert am : Freitag, 22. November 2024

Staubsaugerbeutel > Moulinex > CE 1.53

CE 1.53

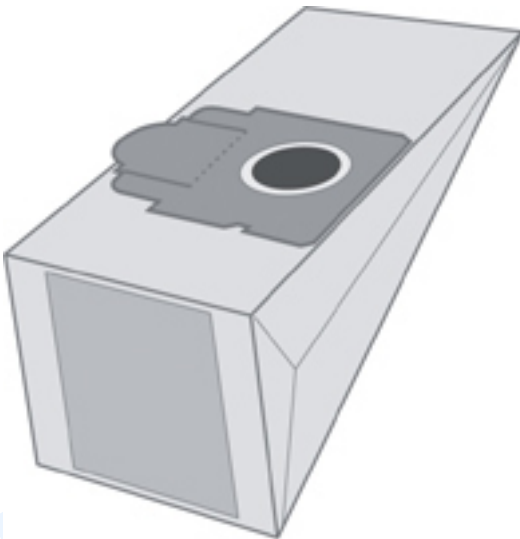

Artikelnummer: MX8

Marke: Moulinex

Hersteller: Top Ten

- geeignet für den Staubsauger Moulinex CE 1.53

Material: Papier - hochwertiger Staubsaugerbeutel in geprüfter Qualität

- Jede Packung enthält 10 Staubsaugerbeutel, Staubbeutel + 1 Microfilter + 1 Motorfilter, im Polybeutel verschweißt
- Staubverschluss vorhanden

Inklusive der vom Hersteller empfohlenen Zusatzfilter

Passgenaue Anschlüsse garantieren problemlosen Einbau in den Staubsauger

Die mehrlagigen Staubbeutel sorgen für maximale Filterwirkung bei hoher Saugleistung

Aus Umweltschutzgründen kommen nur naturgebleichte Materialien zum Einsatz

**Preis: 13,74EUR incl. MwSt. (11,55EUR excl. MwSt.)**

#### **Beachten Sie unsere Staffelpreise**

**2 Stück nur je 13,05EUR -> Ersparnis pro Stück 0,69EUR**

**3 Stück nur je 12,38EUR -> Ersparnis pro Stück 1,37EUR**

**5 Stück nur je 11,69EUR -> Ersparnis pro Stück 2,06EUR**

in die Datenbank aufgenommen am Samstag, 01. Oktober 2005